

お客さま 各位

SUS株式会社

ZF フレームへのタップ加工について

平素は格別のご高配を賜り、厚く御礼申し上げます。

高剛性アルミ構造材 ZF につきまして、フレームへ加工される際の注意事項を追加いたします。
お客さまにはご不便をおかけいたしますが、何卒ご理解とご協力を賜りますようお願い申し上げます。

■タップ加工不可箇所

ZFジョイントとフレームが重なる部分には タップ加工及びヘリサート加工できません。
(フレームの内側に飛び出したボルト(ヘリサート)がジョイントと干渉するため)

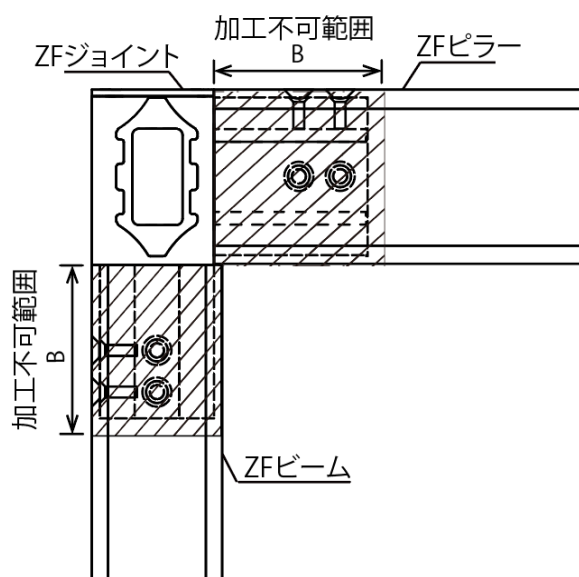

フレームサイズ	B (mm)
Z F 4 0	56
Z F 6 0	76
Z F 8 0	87
Z F 1 0 0	107

以上